

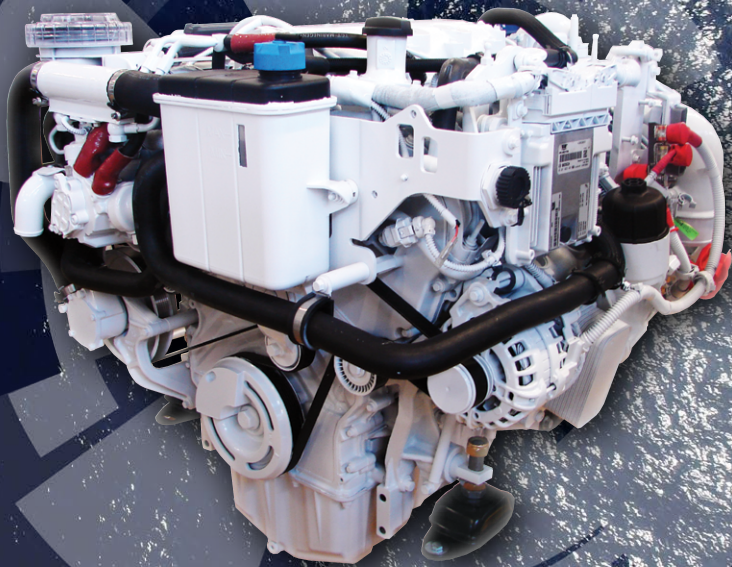

MR 506 SS3 230



Caratteristiche

Il nuovo motore **MR506 SS3** offre una potenza di 230 HP e una coppia di 500Nm a 2200 RPM. Le principali caratteristiche tecniche sono il sistema d'iniezione a 2000 bar, un doppio albero a camme in testa comandato a catena, 4 valvole per cilindro.

Grazie al nuovo turbocompressore VGT a geometria variabile con cuscinetto a ricircolo di sfere e turbina raffreddata ad acqua è in grado di sviluppare sia una altissima potenza specifica che una immediata risposta fin dai bassi giri.

Propulsore affidabile, veloce, ecologico con contenuti livelli di rumorosità, il nuovo motore diesel V6 della famiglia MR506 è in grado di soddisfare le esigenze di ogni diportista.

Characteristics

The new **MR506 SS3** engine offers a power of 230 HP and a torque of 500Nm at 2200 RPM. The main technical features are the 2000 bar injection system, a double chain driven overhead camshaft and 4 valves per cylinder.

Thanks to the new variable geometry VGT turbocharger with ball bearings and a water cooled turbine, the engine is able to develop both a very high specific power and an immediate response from low revolutions.

Reliable, fast, ecological and with low noise levels, the new V6 diesel engine of the MR506 family is able to meet the needs of every yachtsman.

Dati Tecnici / Engine Specification

Motore tipo / <i>Engine model</i>	MR 506 SS3
Potenza massima / <i>Max. Power</i>	230 HP - 4000 rpm
Cilindrata / <i>Displacement</i>	3.0 L
Alesaggio e Corsa / <i>Bore and Stroke</i>	83 x 92 mm
Cilindri / <i>Cylinders</i>	V6 (angolo a 60 gradi) / V6 (60 degree angle)
Sistema alimentazione aria <i>Air charging system</i>	Turbo a geometria variabile (turbina raffreddata ad acqua) Variable geometry turbocharger (Water Cooled turbine housing)
Distribuzione <i>Drivetrain</i>	Doppio albero a camme in testa comandata a catena di distribuzione chain-driven DOHC
Sistema di iniezione / <i>Fuel injection system</i>	Common Rail 2.000 bar
Emissioni / <i>Emissions</i>	EPA TIER3 / RCD2 / IMO / BSO2 / CCS

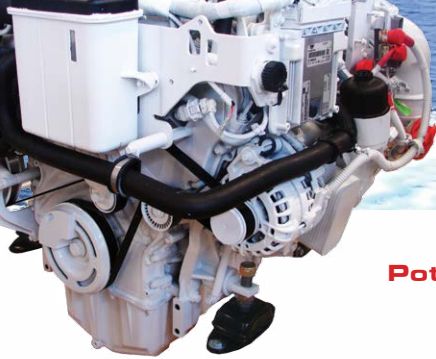

MR506

SS3 230

Potenza massima erogabile - Rated max power output

MR 506 SS3	
Potenza massima / Maximum power	230 HP / 4000 rpm
Coppia massima / Maximum torque	500 Nm / 2200 rpm

Allestimento base

- Volano e campana volano
- Motorino elettrico 12V, Hot stud and ground stud
- Alternatore carica batteria 12V-110A
- Filtro olio e filtro gasolio
- Filtro aria
- Sistema di raffreddamento con scambiatore di calore ad acqua di mare
- Raffreddamento olio motore mediante scambiatore di calore
- Collettore di scarico raffreddato
- Sistema alimentazione aria con singolo turbo a geometria variabile (VGT) e turbina raffreddata ad acqua
- Pompa carburante a bassa pressione integrata sulla pompa di iniezione ad alta pressione
- Pompa acqua mare
- Filtro acqua mare montato sul motore
- Pompa centrifuga per circolazione del liquido di raffreddamento del motore
- Vaso espansione circuito
- Supporti motore con antivibranti
- Verniciatura bianca

Standard Equipment

- Flywheel and fly wheel housing
- 12V electric starter, Hot stud and ground stud
- 12V-110A battery charging alternator
- Oil and fuel filters
- Air filter
- Engine cooling system w/ single seawater heat exchanger
- Lubricating engine oil by engine coolant heat exchanger
- Cooled exhaust gas manifolds
- Air charging system with single variable geometry turbocharger (VGT) and Water Cooled turbine housing
- Low pressure fuel pump integrated on the high pressure injection pump
- Sea water circulating pump
- Engine mounted sea water filter
- Centrifugal pump for engine coolant circulation
- Coolant expansion tank
- Engine shock absorbers
- White painting finish

Potenza / Power

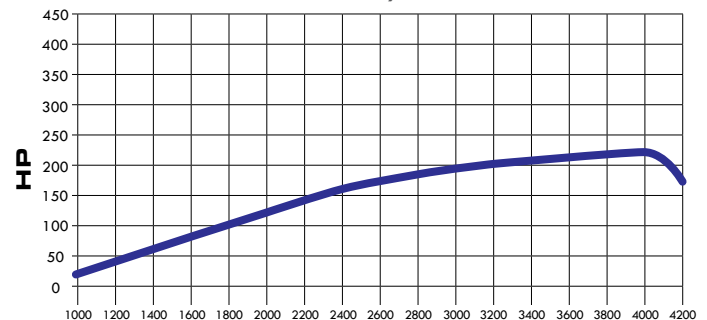

Coppia / Torque

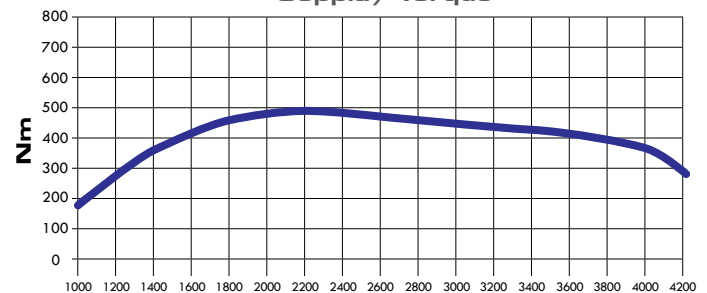

Dimensioni d'Ingombro - Dimensional Drawing

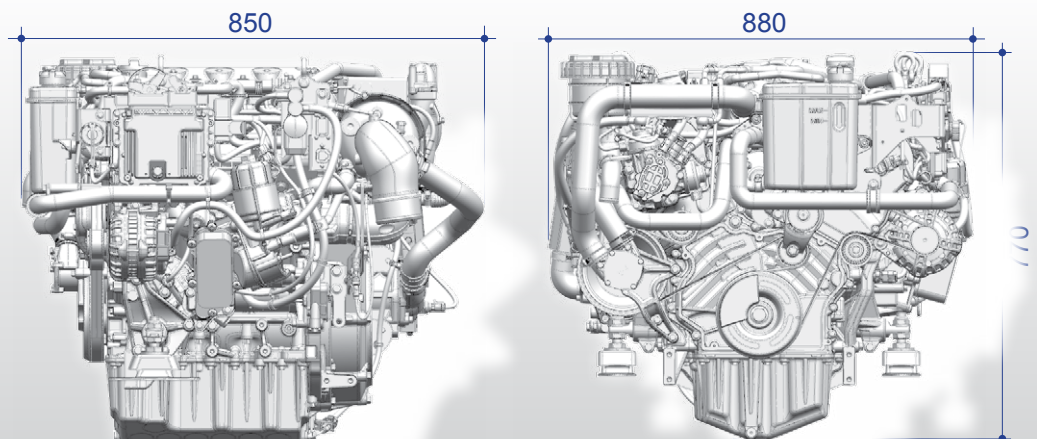

Dimensioni e peso Dimension and weight	
Lunghezza - Length	850 mm
Larghezza - Width	880 mm
Altezza - Height	770 mm
Peso - Weight	365 Kg

I modelli motori e le caratteristiche possono essere oggetto di modifiche senza obbligo di comunicazione preventiva.
 Engine types and characteristics may be subject to modification without prior notice.



FCA ITALY S.p.A.
 Via Ferrarese 29, 44042 Cento (FE), Italia
 Tel. +39 051 6844 511
 Fax +39 051 6844 517
 www.vmmotori.com

Sede Legale: C.so G. Agnelli 200, 10135 Torino, Italia
 Capitale sociale Euro 800.000.000 i.v.
 Reg. Impr. di Torino, Cod. Fiscale e P. IVA n. 07973780013
 REA Torino n. 934697, Comm. estero - Posizione n. TO 084920

Società a socio unico
 Direzione e coordinamento
 ex art. 2497 c.c.:
 Fiat Chrysler Automobiles N.V.